

- 1) - praca w deblokadzie
- 0) - sterowanie wyłączone
- 2) - praca w blokadzie



**PROGRAM PRZEŁĄCZNIKA**

	1	0	2
1-2	X		
3-4	X		
5-6	X		X
7-8	X		
9-10	X		X
11-12	X		
13-14	X		
15-16			X

**LAMPKI dla napędów**

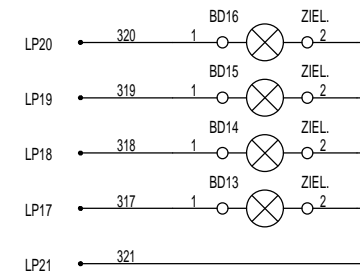

**LAMPKA deblokady w BK1**

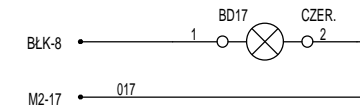

**LAMPKI**

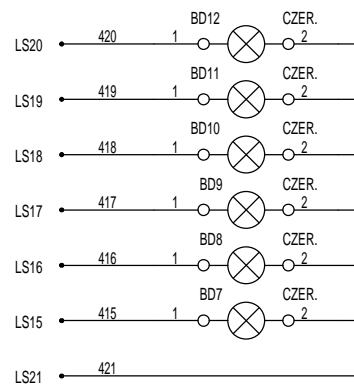

**PRZYCISKI dla napędów**

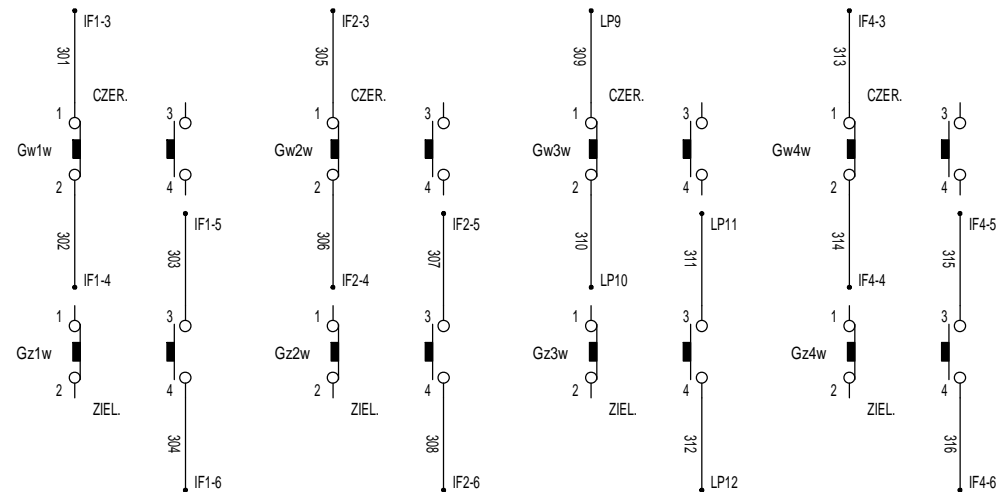

**UWAGA:**  
Wszystkie połączenia są wewnętrzne (w obrębie danej szafy).

Rysunek:

**ŁK, lampki i przyciski szafy BK1**

Katalog: bk1/masowa.20/3if.21

Nazwa pliku: lk&la&pk.tcw

**PRATERM SA**

ul. Bronisława Czecha 36  
04-555 WARSZAWA  
tel. +48 22 812 76 15  
fax. +48 22 812 76 32